

De fácil transporte e instalación en salas de máquinas de difícil acceso, al suministrarse en una versión en la que es posible extraer fácilmente la mayoría de sus componentes.



Se incluye:

- ✓ Protección de polea
- ✓ Bancada baja desmontable
- ✓ Tornillería bancada
- ✓ Silentblocks
- ✓ Embalaje en caja de madera
- ✓ Predisposición izquierda/derecha

**CARGA ESTÁTICA 2.300 KG**

## Características técnicas



Disponible con silleta

Dimensiones en MM

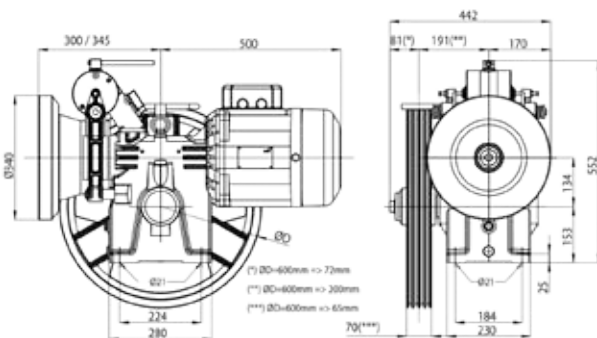

Modelo de bancada

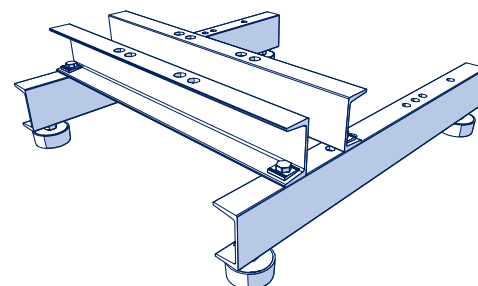

### General

Reductor de cuerpo compacto que permite un fácil desensamblaje del motor, freno, polea tractora y volante. Dos puntos de fijación.

### Características mecánicas

Entregada con aceite sintético. (2,9 litros) ventilador monofásico estándar 230V-50Hz. Carga estática 2.300 Kg. Nivel de ruido inferior a 60 Db (cumpliendo con IEC 39-4; CEI EN 60034-9), nivel de vibración horizontal menor de 0,7 mm/s (cumple con IEC 34-14; CEI 2-23).

### Opciones

Disponible con silleta.

**VERSIÓN 408 Kg:** Velocidad 0,65 m/s / reducción 42/1 / Diámetro de polea 550 / Potencia del motor VVVF [KWasy <Hp>] 3.7 <5.0Hp>

**VERSIÓN 480 Kg:** Velocidad 1,03 m/s / reducción 42/1 / Diámetro de polea 550 / Potencia del motor VVVF [KWasy <Hp>] 5.5 <5.0Hp>